



*New Product*

**PATENTED**

## *Compact Gate Valves EX-Series*

Washed cleanly and compact type used for high-vacuum

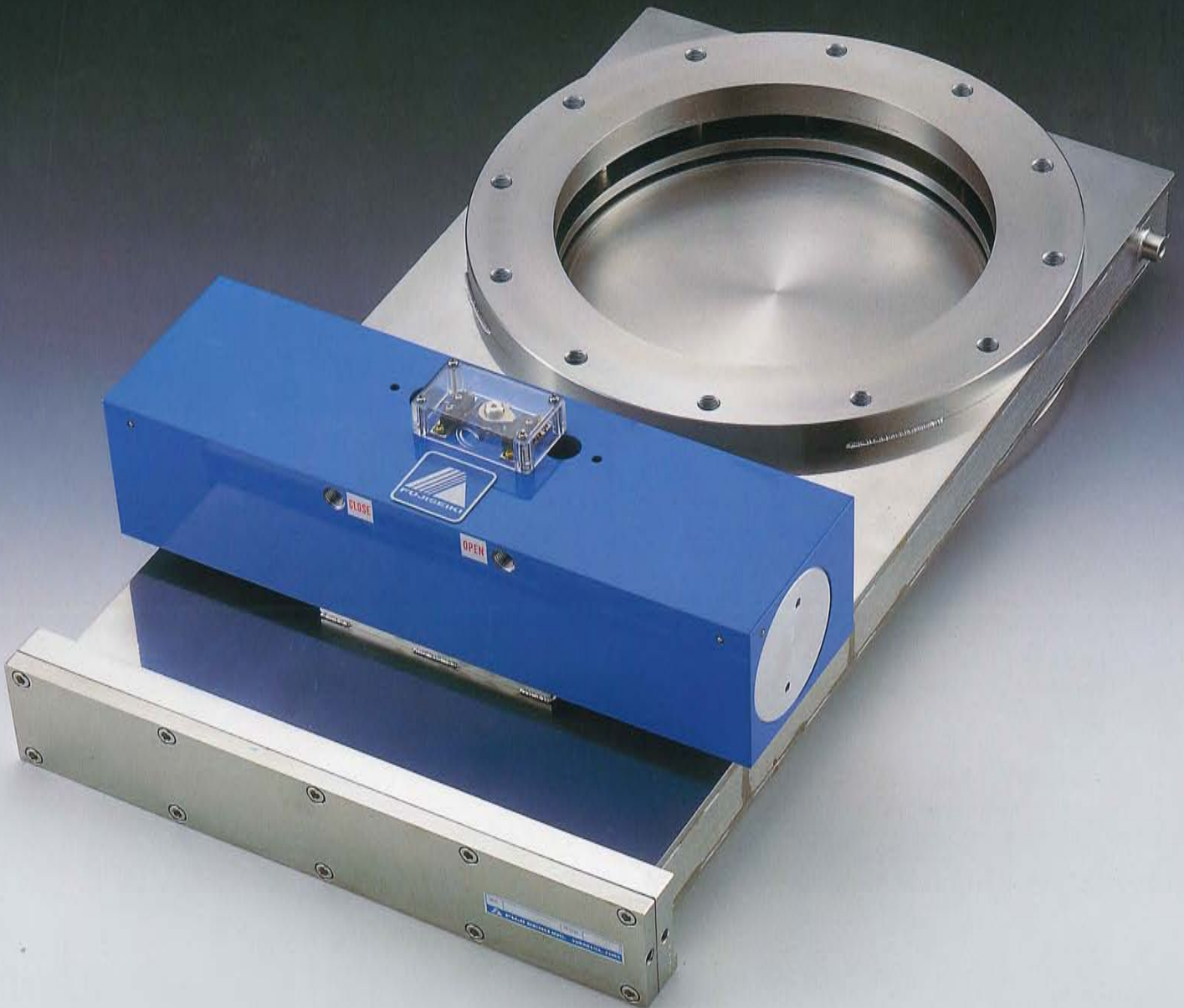

**FUJI Technology**  
VACUUM SYSTEMS SPECIALIST

## ニューマチック・コンパクトゲートバルブ

### EX-XO シリーズ

当社オリジナルの駆動方式により、コンパクトでコストパフォーマンスに優れております。

#### 【 特 長 】

- ◇ ダブルシリンダー方式を採用し、よりコンパクト・軽量化されました。  
さらにエアークッション効果により開閉はスムーズです。
- ◆ 独特のゲート機構は逆圧にも耐え、面間は超薄型です。(カムスプリングは使用していません。)
- ◇ クリーンルーム内で組立、検査しています。
- ◆ 価格は、よりお求めやすくなりました。

#### 【 主な仕様 】

標準フランジ	JIS ・ ISO ・ CF ・ KF(NW)
口 径	40 ～ 750 (mm)
リ ー ク 量 ハウジング バルブシート	1 × 10 <sup>-11</sup> Pam <sup>3</sup> /s 以下 1 × 10 <sup>-10</sup> Pam <sup>3</sup> /s 以下
使用領域	10 <sup>5</sup> ～ 10 <sup>-6</sup> Pa
主要材質	SUS304
ステムシール	バイトンOリング
駆動方式	ニューマチック
作動空気圧	0.4 ～ 0.6 MPaG
開閉表示	マイクロスイッチ付き (開/閉 各位置検出用)

※ 本仕様は改良のため、予告なく変更することがあります。

※ 特殊仕様品も製作可能ですからご相談ください。

※ 口径によっては取付姿勢が限定されます。詳しくは営業までお問い合わせください。

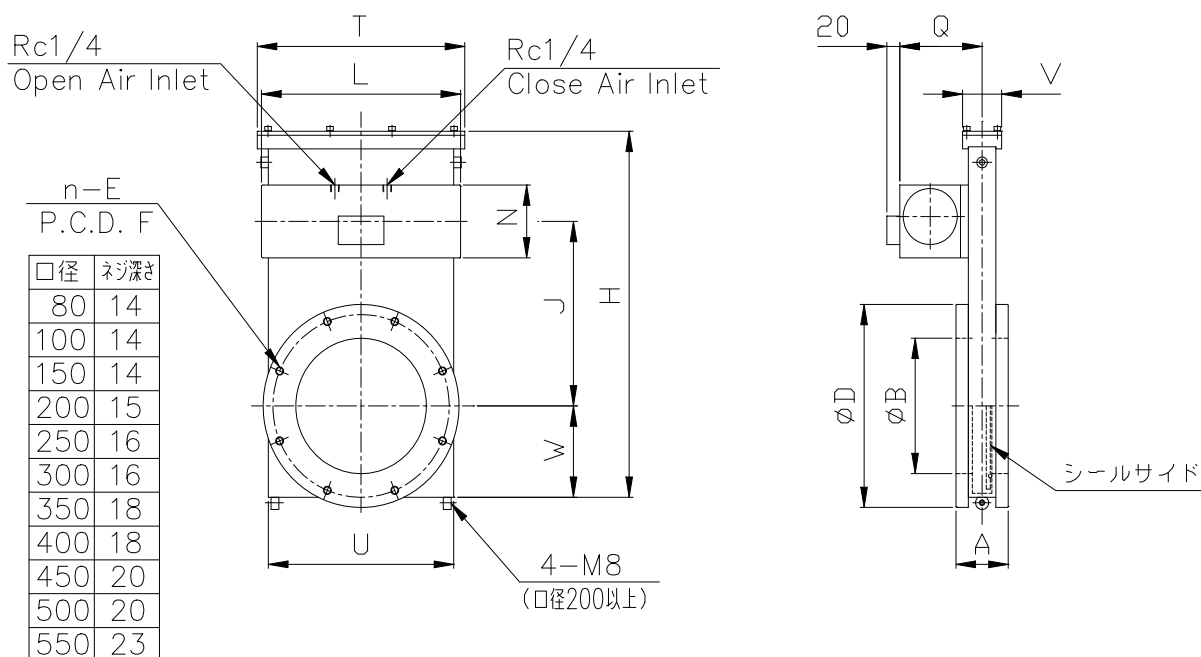

単位:mm

口径	80	100	150	200	250	300	350	400	450	500	550
商品コード	16409	16410	16411	16412	16413	16414	16414	16415	16415	16416	16416
形式	EX-80JIS-XO	EX-100JIS-XO	EX-150JIS-XO	EX-200JIS-XO	EX-250JIS-XO	EX-300JIS-XO	EX-350JIS-XO	EX-400JIS-XO	EX-450JIS-XO	EX-500JIS-XO	EX-550JIS-XO
A	70	70	80	80	85	85	100	100	150	150	150
B	80	100	150	200	250	300	350	400	450	500	550
D	160	185	235	300	350	400	450	520	575	625	680
n-E	4-M10	8-M10	8-M10	8-M12	12-M12	12-M12	12-M12	12-M16	16-M16	16-M16	16-M16
F	135	160	210	270	320	370	420	480	535	585	640
H	314.5	314.5	401.5	541	654	752	916	1023	1170	1280	1394
J	165.5	165.5	207.5	273	327	378	457	507	535	620	680
L	235	235	235	305	381	381	514	514	632	632	632
N	79	79	79	107.5	113.5	113.5	129.5	129.5	170	170	170
Q	98	98	98	126	130	131	138	139	196	196	196
T	180	180	235	308	380	430	512	560	620	680	750
U	158	158	210	284	348	402	480	528	582	642	700
V	60	60	60	60	72	72	80	82	120	120	120
W	79	79	99	135	165	190	231	255	290	315	345
重量 kg	11	12	22	42	58	70	110	140	260	310	365
基準価格 ¥	280,000	300,000	360,000	565,000	800,000	1,080,000	1,400,000	2,100,000	別途打合せ	別途打合せ	別途打合せ

本仕様は改良のため、予告なく変更することがあります。  
 口径によっては取付姿勢が限定されます。詳しくは営業までお問い合わせください。  
 バルブ取付用ネジはフランジのネジ深さ以上ネジ込まないように注意してください。

## EX-JIS-XO シリーズ寸法図

054-0206\_3

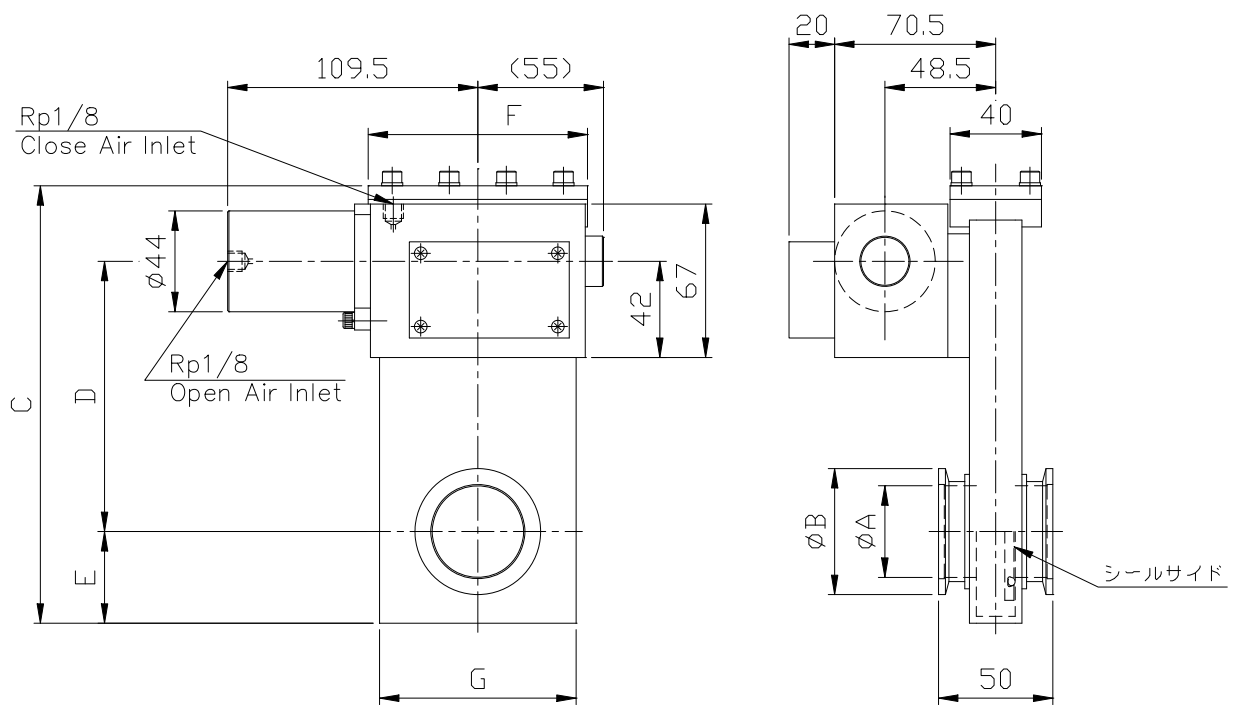

単位：mm

口径	40	50	65
商品コード	16424	16425	16426
型式	EX-40KF-XO	EX-50KF-XO	EX-63KF-XO
A	40	50	65
B	55	75	87
C	191	228	228
D	118	130.5	130.5
E	40	50	50
F	96	120	120
G	86	111	111
重量 kg	3.4	4.2	4.5
基準価格 ¥	220,000	240,000	260,000

本仕様は改良のため、予告なく変更することがあります。

## EX-KF-XO シリ - ズ寸法図

054-0215\_1

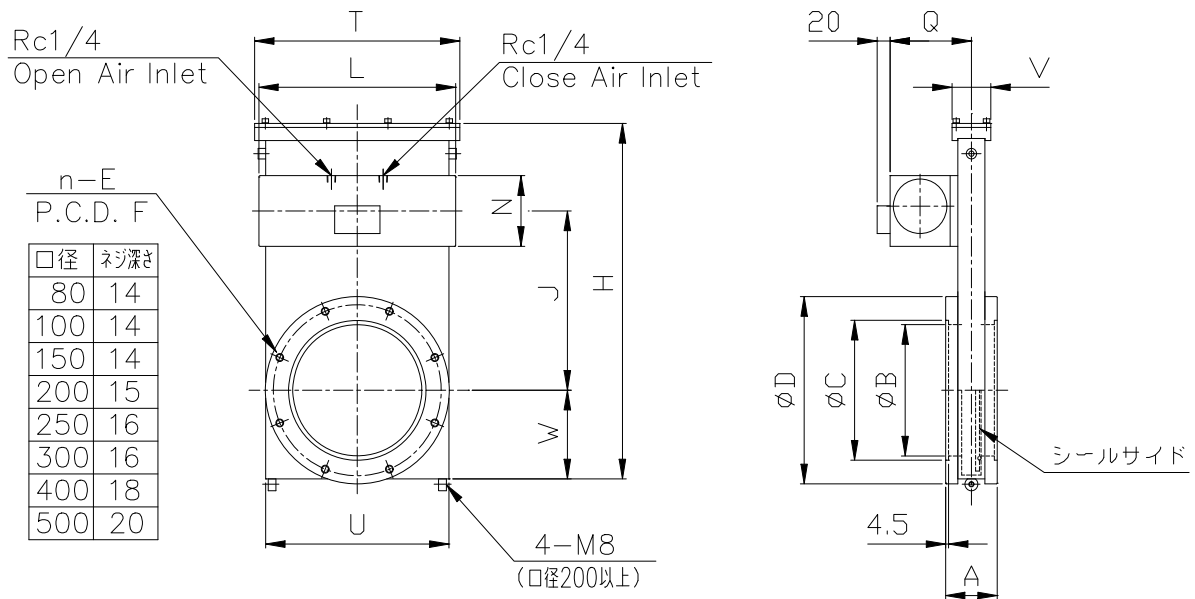

単位:mm

口径	80	100	150	200	250	300	400	500
商品コード	16467	16468	16470	16471	16472	16473	16474	16475
形式	EX-80ISO-XO	EX-100ISO-XO	EX-150ISO-XO	EX-200ISO-XO	EX-250ISO-XO	EX-300ISO-XO	EX-400ISO-XO	EX-500ISO-XO
A	70	70	80	80	85	85	100	150
B	80	100	150	200	250	300	400	501
C	83	102	153	213	261	318	400	501
D	145	165	225	285	335	425	510	610
n-E	8-M8	8-M8	8-M10	12-M10	12-M10	12-M12	16-M12	16-M12
F	125	145	200	260	310	395	480	580
H	314.5	314.5	401.5	541	654	752	1023	1280
J	165.5	165.5	207.5	273	327	378	507	620
L	235	235	235	305	381	381	514	632
N	79	79	79	107.5	113.5	113.5	129.5	170
Q	98	98	98	126	130	131	139	196
T	180	180	235	308	380	430	560	680
U	158	158	210	284	348	402	528	642
V	60	60	60	60	72	72	80	120
W	79	79	99	135	165	190	255	315
重量 kg	11	12	22	40	56	74	137	302
基準価格 ¥	280,000	300,000	360,000	565,000	800,000	1,080,000	2,100,000	別途打合せ

本仕様は改良のため、予告なく変更することがあります。  
 口径によっては取付姿勢が限定されます。詳しくは営業までお問い合わせください。  
 バルブ取付用ネジはフランジのネジ深さ以上ネジ込まないように注意してください。

## EX-ISO-XO シリーズ寸法図

054-0207\_2

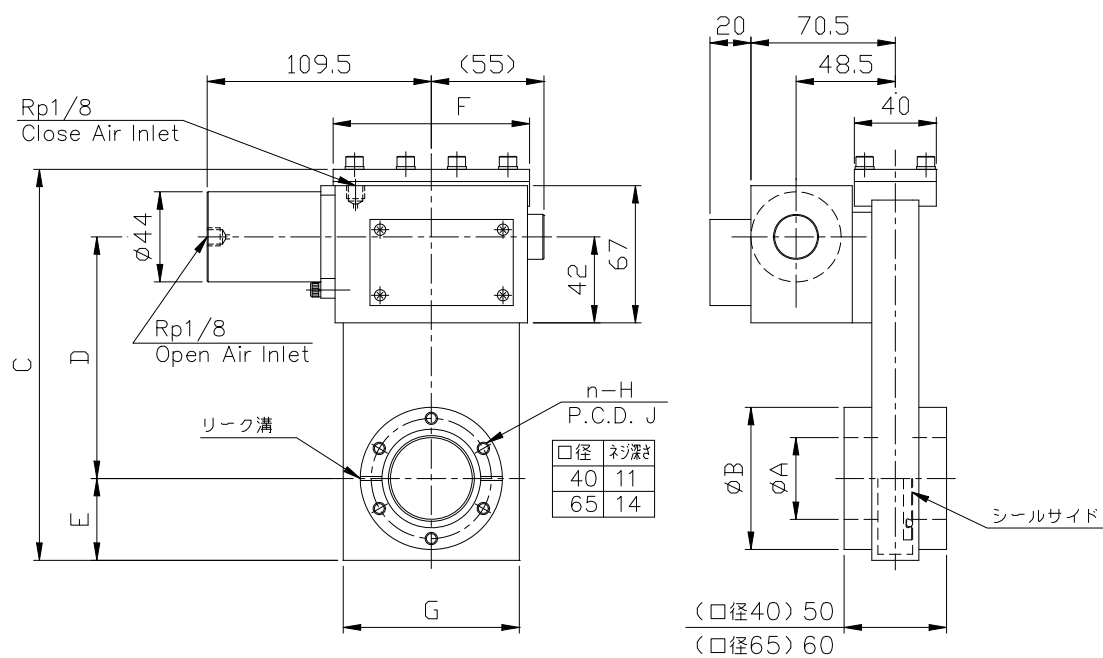

単位：mm

口径	40	65
商品コード	16440	16442
型式	EX-40CF-XO	EX-63CF-XO
A	40	65
B	69.4	113.5
C	191	228
D	118	130.5
E	40	50
F	96	120
G	86	111
n-H	6-M6	8-M8
PCD.J	58.7	92.1
重量 kg	3.8	6.5
基準価格 ¥	220,000	260,000

本仕様は改良のため、予告なく変更することがあります。  
バルブ取付用ネジはフランジのネジ深さ以上ネジ込まないように注意してください。

## EX-CF-XO シリ - 寸法図

054-0216\_1

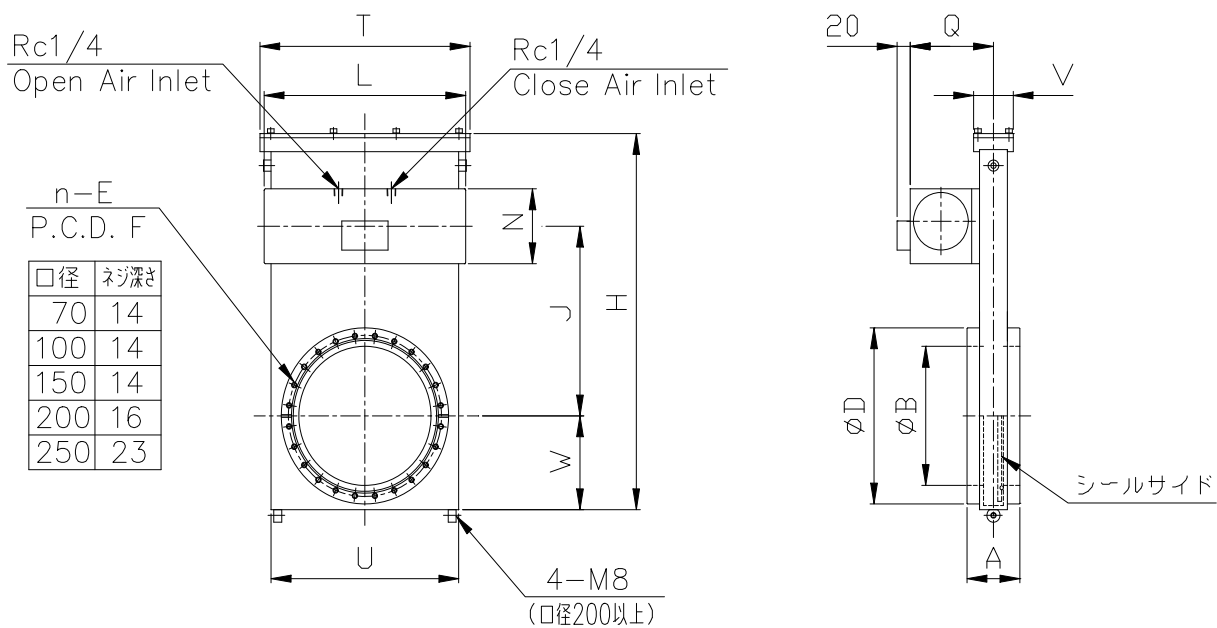

単位:mm

口径	70	100	150	200	250
商品コード	16443	16444	16445	16446	16447
形式	EX-70CF-XO	EX-100CF-XO	EX-150CF-XO	EX-200CF-XO	EX-250CF-XO
A	70	70	80	80	100
B	70	100	150	200	250
D	113.5	151.6	202.4	253.2	306
n-E	8-M8	16-M8	20-M8	24-M8	32-M8
F	92.1	130.2	181	231.8	284
H	314.5	314.5	401.5	541	654
J	165.5	165.5	207.5	273	327
L	235	235	235	305	381
N	79	79	79	107.5	113.5
Q	98	98	98	126	130
T	180	180	235	308	380
U	158	158	210	284	348
V	60	60	60	60	72
W	79	79	99	135	165
重量 kg	10	12	21	39	55
基準価格 ¥	280,000	300,000	360,000	565,000	800,000

本仕様は改良のため、予告なく変更することがあります。  
口径によっては取付姿勢が限定されます。詳しくは営業までお問い合わせください。  
バルブ取付用ネジはフランジのネジ深さ以上ネジ込まないように注意してください。

## EX-CF-XO シリーズ寸法図

054-0208\_2

## マニュアル・コンパクトゲートバルブ

### EX-03 シリーズ

当社オリジナルの駆動方式により、コンパクトでコストパフォーマンスに優れております。

#### 【 特 長 】

- ◇ コンパクト・軽量で開閉動作もスムーズです。
- ◆ 独特のゲート機構は逆圧にも耐え、面間は超薄型です。(カムスプリングは使用していません。)
- ◇ クリーンルーム内で組立、検査しています。
- ◆ 価格は、よりお求めやすくなりました。

#### 【 主な仕様 】

標準フランジ	JIS ・ ISO ・ CF ・ KF(NW)
口 径	40 ～ 400 (mm)
リ ー ク 量 ハウジング バルブシート	$1 \times 10^{-11}$ Pam <sup>3</sup> /s 以下 $1 \times 10^{-10}$ Pam <sup>3</sup> /s 以下
使用領域	$10^5 \sim 10^{-6}$ Pa
主要材質	SUS304
ステムシール	バイトンOリング
駆動方式	マニュアル (スロットルハンドル回転)
開閉表示	マイクロスイッチ付き (開/閉 各位置検出用)

※ 本仕様は改良のため、予告なく変更することがあります。

※ 特殊仕様品も製作可能ですからご相談ください。

※ 口径によっては取付姿勢が限定されます。詳しくは営業までお問い合わせください。



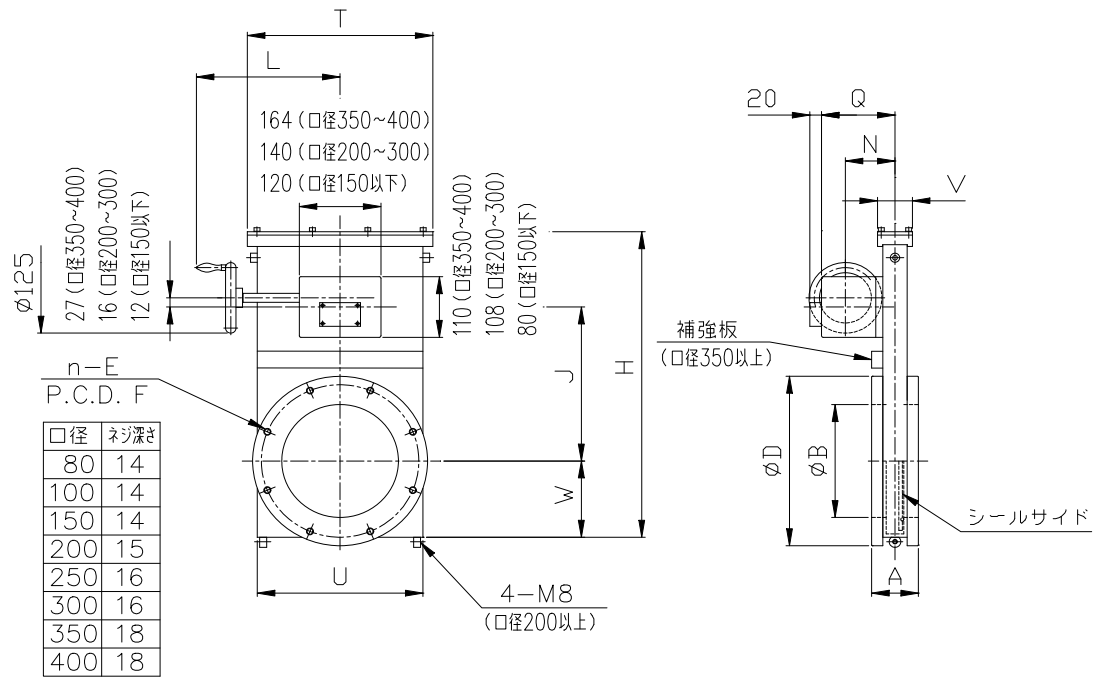

単位:mm

口径	80	100	150	200	250	300	350	400
商品コード	16509	16510	16511	16512	16513	16514	16514	16515
形式	EX-80JIS-03	EX-100JIS-03	EX-150JIS-03	EX-200JIS-03	EX-250JIS-03	EX-300JIS-03	EX-350JIS-03	EX-400JIS-03
A	70	70	80	80	85	85	100	100
B	80	100	150	200	250	300	350	400
D	160	185	235	300	350	400	450	520
n-E	4-M10	8-M10	8-M10	8-M12	12-M12	12-M12	12-M12	12-M16
F	135	160	210	270	320	370	420	480
H	314.5	314.5	401.5	541	654	752	916	1023
J	166	166	208	273	324	375	449	499
L	185	185	210	245	280	305	362	386
N	71	71	71	85	88	88	97	97
Q	98	98	98	126	129	130	138	139
T	180	180	235	308	380	430	512	560
U	158	158	210	284	348	402	480	528
V	60	60	60	60	72	72	80	80
W	79	79	99	135	165	190	231	255
重量 kg	10	11	20	38	52	64	100	128
基準価格 ¥	280,000	300,000	360,000	550,000	785,000	1,065,000	1,385,000	別途打合せ

本仕様は改良のため、予告なく変更することがあります。

口径によっては取付姿勢が限定されます。詳しくは営業までお問い合わせください。  
バルブ取付用ネジはフランジのネジ深さ以上ネジ込まないように注意してください。

## EX-JIS-03 シリーズ寸法図

054-0212\_2

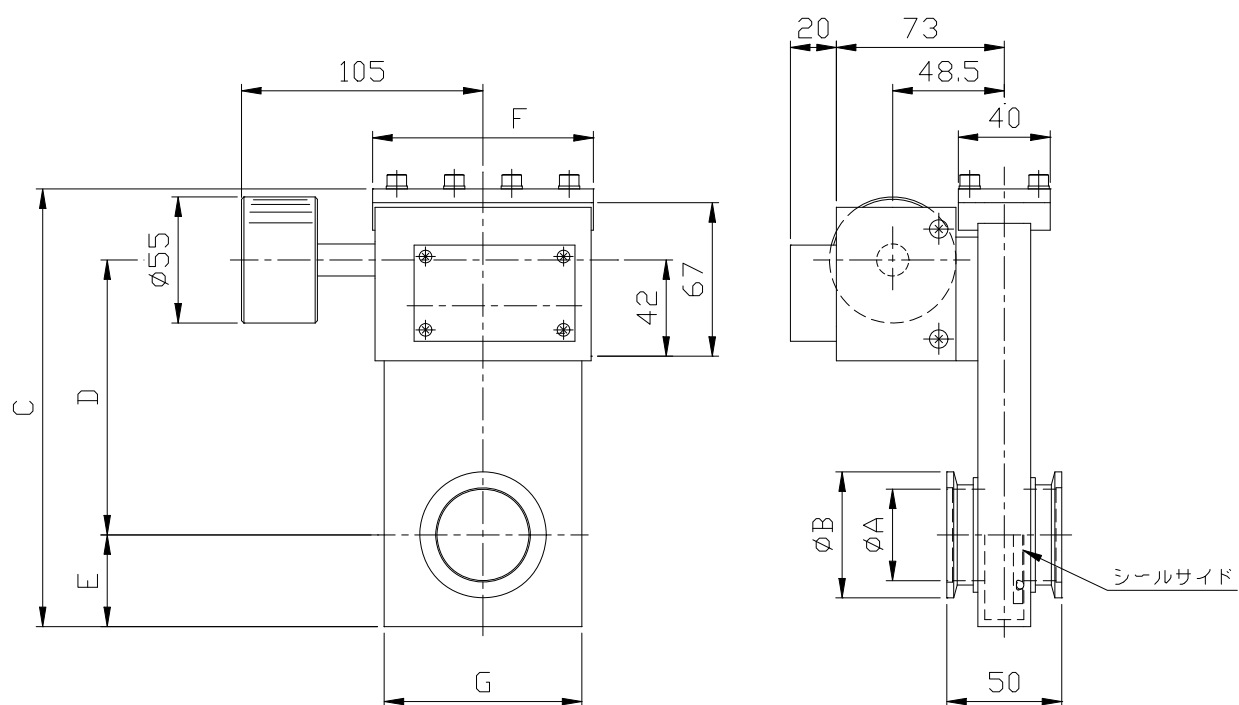

単位：mm

口径	40	50	65
商品コード	16524	16525	16526
型式	EX-40KF-03	EX-50KF-03	EX-63KF-03
A	40	50	65
B	55	75	87
C	191	228	228
D	120	132.5	132.5
E	40	50	50
F	96	120	120
G	86	111	111
重量 kg	3.1	3.9	4.2
基準価格 ¥	220,000	240,000	260,000

本仕様は改良のため、予告なく変更することがあります。

## EX-KF-03 シリ - ズ寸法図

054-0217\_1

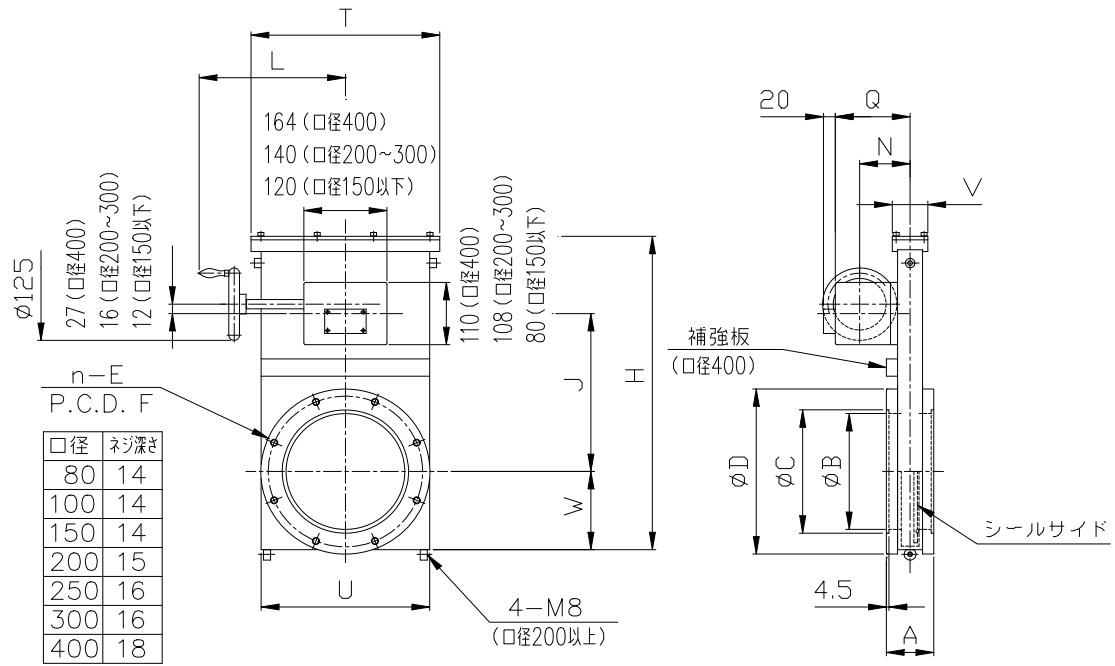

単位:mm

口径	80	100	150	200	250	300	400
商品コード	16567	16568	16570	16571	16572	16573	16574
形式	EX-80ISO-03	EX-100ISO-03	EX-150ISO-03	EX-200ISO-03	EX-250ISO-03	EX-300ISO-03	EX-400ISO-03
A	70	70	80	80	85	85	100
B	80	100	150	200	250	300	400
C	83	102	153	213	261	318	400
D	145	165	225	285	335	425	510
n—E	8-M8	8-M8	8-M10	12-M10	12-M10	12-M12	16-M12
F	125	145	200	260	310	395	480
H	314.5	314.5	401.5	541	654	752	1023
J	166	166	208	273	324	375	499
L	185	185	210	245	280	305	386
N	71	71	71	85	88	88	97
Q	98	98	98	126	129	130	139
T	180	180	235	308	380	430	560
U	158	158	210	284	348	402	528
V	60	60	60	60	72	72	82
W	79	79	99	135	165	190	255
重量 kg	10	11	20	36	50	58	125
基準価格 ¥	280,000	300,000	360,000	550,000	785,000	1,065,000	別途打合せ

本仕様は改良のため、予告なく変更することがあります。  
 口径によっては取付姿勢が限定されます。詳しくは営業までお問い合わせください。  
 バルブ取付用ネジはフランジのネジ深さ以上ネジ込まないように注意してください。

## EX-ISO-03 シリーズ寸法図

054-0213\_2

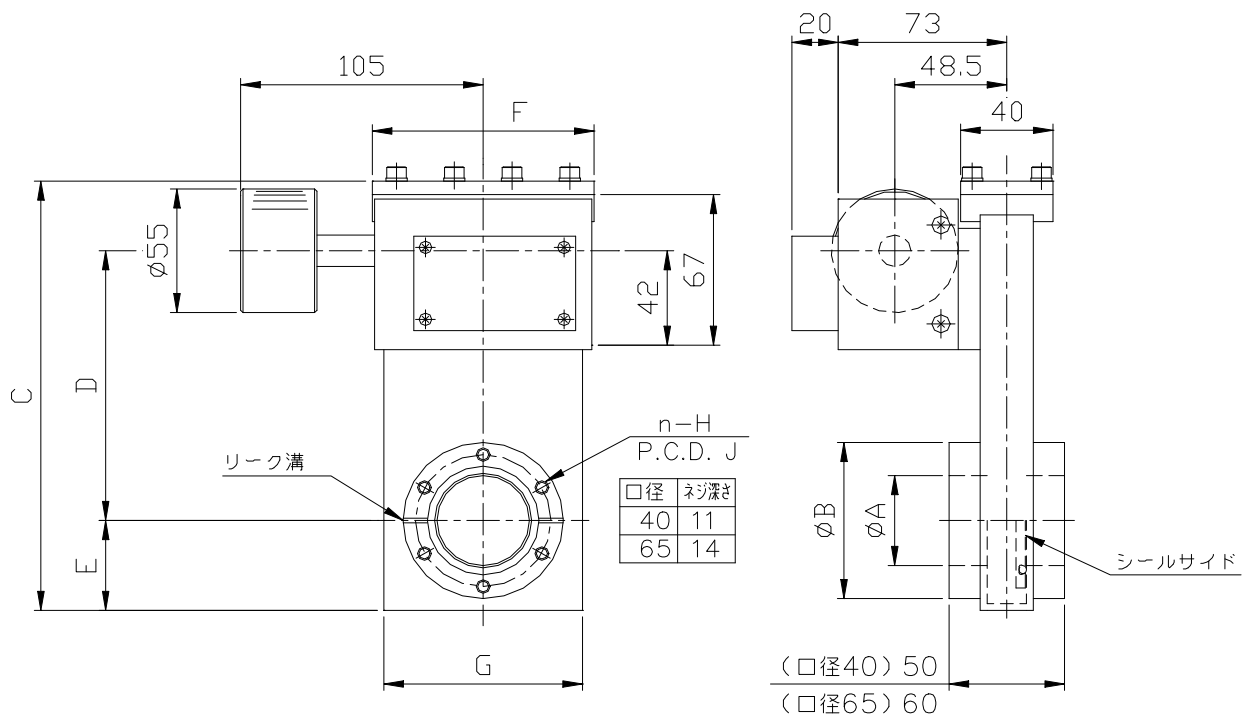

単位：mm

口径	40	65
商品コード	16540	16542
型式	EX-40CF-03	EX-63CF-03
A	40	65
B	69.4	113.5
C	191	228
D	120	132.5
E	40	50
F	96	120
G	86	111
n-H	6-M6	8-M8
PCD.J	58.7	92.1
重量 kg	3.5	6.2
基準価格 ¥	220,000	260,000

本仕様は改良のため、予告なく変更することがあります。  
バルブ取付用ネジはフランジのネジ深さ以上ネジ込まないように注意してください。

## EX-CF-03 シリ - ズ寸法図

054-0218\_1

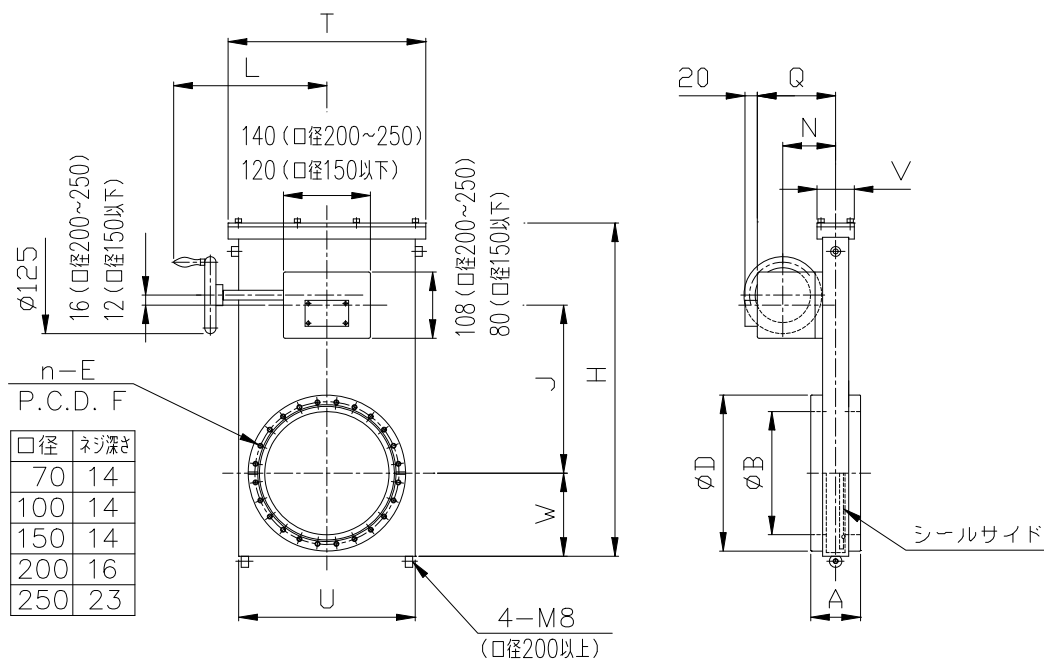

単位:mm

口径	70	100	150	200	250
商品コード	16543	16544	16545	16546	16547
形式	EX-70CF-03	EX-100CF-03	EX-150CF-03	EX-200CF-03	EX-250CF-03
A	70	70	80	80	100
B	70	100	150	200	250
D	113.5	151.6	202.4	253.2	306
n—E	8-M8	16-M8	20-M8	24-M8	32-M8
F	92.1	130.2	181	231.8	284
H	314.5	314.5	401.5	541	654
J	166	166	208	273	324
L	185	185	210	245	280
N	71	71	71	85	88
Q	98	98	98	126	129
T	180	180	235	308	380
U	158	158	210	284	348
V	60	60	60	60	72
W	79	79	99	135	165
重量 kg	9	11	20	35	49
基準価格 ¥	280,000	300,000	360,000	550,000	785,000

本仕様は改良のため、予告なく変更することがあります。  
 口径によっては取付姿勢が限定されます。詳しくは営業までお問い合わせください。  
 バルブ取付用ネジはフランジのネジ深さ以上ネジ込まないように注意してください。

### EX-CF-03 シリーズ寸法図

054-0214\_2